



Datos técnicos

Estabilizadora WR 2000 XL



Estabilizadora WR 2000 XL	
Anchura de trabajo máx.	2.400 mm
Profundidad de trabajo *1	0 – 500 mm
Rotor para fresar y mezclar	
Distancia entre líneas	20 mm
Número de picas	162
Diámetro de la circunferencia de corte	1.480 mm
Motor	
Fabricante	Mercedes-Benz
Tipo	OM 460 LA
Refrigeración	Agua
Número de cilindros	6, dispuestos en serie
Rendimiento	315 kW/422 HP/428 CV
Revoluciones	2.000 min ⁻¹
Cilindrada	12.800 cm ³
Consumo de combustible a plena carga	75 l/h
Consumo de combustible a ² / ₃ de la carga	50 l/h
Características de traslación	
1. Velocidad de avance	0 – 20 m/min
2. Velocidad de avance	0 – 40 m/min
3. Velocidad de avance	0 – 90 m/min
4. Velocidad de avance	0 – 200 m/min
Pendiente superable teórica máx.	57 %
Inclinación transversal máx.	8 °
Altura libre sobre el suelo	aprox. 400 mm
Pesos	
Peso máx. sobre el eje delantero, depósito de combustible lleno	16.000 daN (kg)
Peso máx. sobre el eje trasero, depósito de combustible lleno	11.050 daN (kg)
Peso propio *2	24.100 daN (kg)
Peso de servicio, CE *3 *2	24.750 daN (kg)
Peso de servicio máx.	27.050 daN (kg)
Neumáticos	
Tipo de neumáticos	Radial
Tamaño de las ruedas delanteras / traseras	620/75 R26
Capacidad de los depósitos	
Depósito de combustible	900 l
Depósito de aceite hidráulico	350 l
Depósito de agua	400 l
Instalación eléctrica	
	24 V
Dimensiones de transporte	
Dimensiones de transporte en camión (l x anch. x alt.)	9.050 x 3.000 x 3.000 mm
Dimensiones para el transporte marítimo (long. x anch. x alt.)	9.200 x 3.200 x 3.200 mm

*1 = La profundidad máxima de trabajo puede diferir del valor indicado debido a tolerancias y desgaste.

*2 = Todos los pesos indicados se refieren a la máquina básica con cabina sin equipamiento especial.

*3 = Peso de la máquina, depósitos de agua y de combustible semilenos, conductor (75 kg), herramientas.

Dimensiones en mm

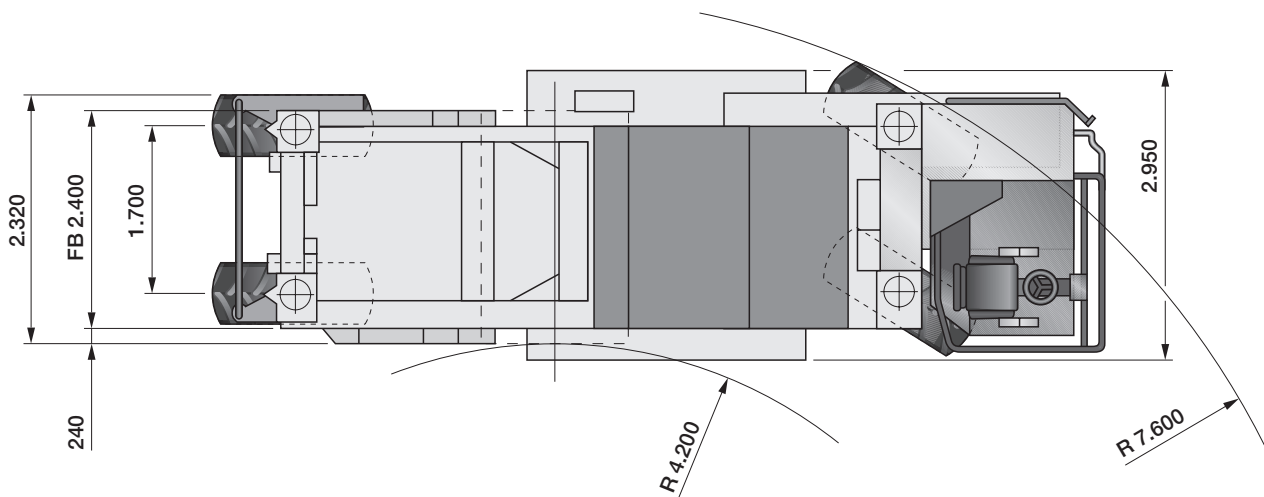
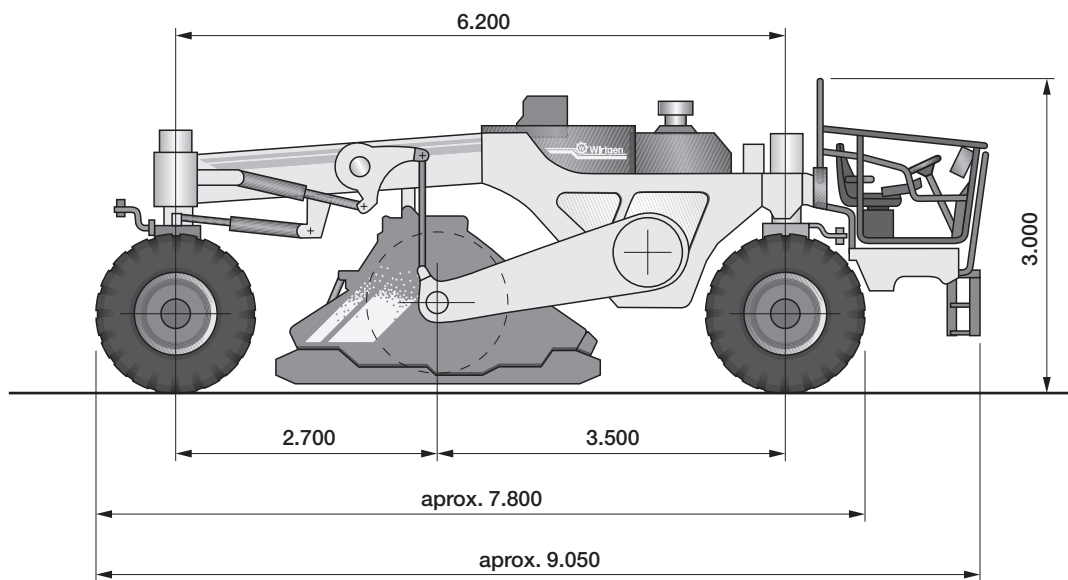

Descripción técnica

Estructura básica

Estabilizadora con rotor mecánico para fresar y mezclar y dos direcciones de trabajo.

Chasis

Robusta estructura soldada resistente a la flexión, con alojamientos para las diferentes unidades y piezas incorporadas, así como depósito de agua integrado.

Es fácil acceder a todos los componentes para efectuar los trabajos de mantenimiento y servicio.

Insonorización

El sistema de insonorización, instalado en serie, amortigua los ruidos y protege de sus efectos al personal y el entorno de la obra.

Puesto de mando

El puesto de mando con asiento y tablero de mando se encuentra adelante. Es posible regular la altura y la inclinación del volante. La posición ergonómica del conductor en el asiento, la construcción de poca altura y la buena disposición de los elementos de mando posibilitan el manejo sencillo.

Los modernos elementos de control y de manejo van colocados de forma que se pueda acceder cómodamente a ellos y se encuentran en el campo visual del conductor. Es posible desplazar lateralmente el puesto de mando completo.

Además de ello, se puede girar de manera continua en un ángulo de 90° la consola del asiento (asiento del conductor y pupitres de mando) de forma que se disponga, en todo momento, de una perfecta visibilidad del área de trabajo.

Unidad de mando CGC (Centro Gráfico del Cockpit)

El control, o bien, la regulación de todas las funciones de la máquina se realiza por medio de microcontrolador.

Todos los módulos de mando se encuentran dispuestos en el armario de distribución de fácil acceso.

En cualquier momento, el conductor podrá consultar en el display del CGC instalado en el puesto de mando datos como, por ejemplo, las horas de servicio, la presión de aceite, la temperatura del motor, el número de giros del motor, la temperatura del aceite hidráulico, el nivel de

relleno del depósito de gasóleo, la posición de las ruedas o la velocidad de desplazamiento.

En caso de necesidad, el sistema integrado de información y diagnóstico de Wirtgen emite señales de advertencia ópticas y acústicas.

En el display del CGC instalado en el puesto de mando se visualizan los datos y mensajes, como por ejemplo filtros de aire o aceite hidráulico atascados.

Unidad de accionamiento

El accionamiento de la máquina se efectúa mediante un moderno y potente motor de 6 cilindros.

Cumple las estrictas exigencias de la EPA, Tier III (normas estadounidenses de gases de escape), así como de la UE, Stage III.

El motor va equipado con un sistema de gestión del motor totalmente electrónico y ofrece una estabilidad de par máxima, incluso al reducir extremadamente el régimen del mismo. De esta manera se evitan las interrupciones del servicio.

El radiador con una superficie extremadamente amplia garantiza la refrigeración del motor y de otros componentes, de forma que la máquina pueda operarse con toda seguridad incluso a temperaturas ambientales altas.

Además, el equipo refrigerante está equipado con un regulador del ventilador. Cuando la temperatura ambiental es baja o la carga reducida, disminuye el número de revoluciones del ventilador, contribuyendo así a la disminución de las emisiones de ruido y del consumo de combustible. Todos los trabajos de mantenimiento del motor pueden efectuarse desde el suelo.

Dispositivo de regulación de potencia

La máquina está equipada con un dispositivo de regulación automática de la potencia, que regula el avance en función de la carga del motor diesel. Es posible desconectar el dispositivo de regulación de la potencia, de manera que también se pueda ajustar manualmente el avance.

Accionamiento del rotor para fresar y mezclar

El rotor para fresar y mezclar se acciona de forma mecánica. El accionamiento se transmite al engranaje planetario desde el motor diesel mediante el embrague y las correas de accionamiento.

La tensión de las correas de accionamiento se reajusta automáticamente mediante un cilindro hidráulico.

Con el fin de obtener resultados óptimos de trabajo, es posible seleccionar, en cuatro etapas, el número de revoluciones del rotor de fresado y de mezcla.

Rotor para fresar y mezclar

Dependiendo de la dirección de trabajo, el rotor para fresar y mezclar trabaja en el sentido de avance o en sentido opuesto al mismo.

Los cuerpos de los tambores llevan soldados, de serie, los portapicas del sistema HT13, en los cuales están alojadas las picas de vástago cilíndrico.

En las áreas de los cantos se encuentran montados adicionalmente unos segmentos laterales especiales intercambiables de forma individual.

Unos rascadores de ajuste hidráulico, instalados delante y detrás del tambor, proporcionan buenos resultados de mezcla.

En el display del CGC se visualiza el ángulo ajustado de la barra quebrantadora, o bien, del rascador.

Cambio de herramienta

Gracias a que el rascador gira de forma hidráulica, se tiene fácil acceso al rotor de fresado y de mezcla para recambiar las herramientas.

El sistema de portapicas recambiables reduce a una cantidad mínima los trabajos de reparación (equipo opcional).

Un dispositivo para el giro del tambor, accionado de forma hidráulica (equipo opcional) facilita considerablemente el giro del tambor durante el cambio de herramientas.

Regulación de la profundidad de fresado

La máquina es llevada a su posición de transporte, o bien, de trabajo a través de las cuatro columnas de elevación.

El ajuste de la profundidad de trabajo se efectúa mediante el descenso del rotor para fresar y mezclar.

La profundidad de fresado actual se visualiza en el display del CGC instalado en el puesto de mando.

Mecanismo de traslación

Las ruedas de la recicladora WR 2000 XL están unidas al chasis mediante unas columnas cilíndricas de altura regulable hidráulicamente.

Es posible leer en el display la posición de altura actual de la máquina y memorizarla para trabajos posteriores.

Gracias a un dispositivo especial se consigue una compensación total de la altura de las cuatro consolas de las ruedas que permite desplazarse cómodamente en el terreno y realizar los trabajos de reciclaje y estabilización con suma precisión.

Accionamiento de traslación

Cada rueda se acciona mediante un motor hidráulico propio.

Los motores hidráulicos se alimentan mediante una bomba hidráulica de caudal variable.

Las cuatro velocidades de traslación son de regulación continua, desde la parada hasta la velocidad máxima, tanto en marcha de fresado como de avance.

El bloqueo del diferencial conectable a voluntad proporciona una tracción continua.

El ajuste del avance se realiza desde el puesto de mando.

Frenado incluso bajo condiciones difíciles

El frenado se logra mediante el efecto de autorretención en la tracción hidroestática.

De forma adicional, es posible bloquear las ruedas desde el puesto de mando mediante un freno de estacionamiento de discos múltiples.

Dirección

La WR 2000 XL está equipada con una dirección en todas las ruedas hidráulica y de gran suavidad.

El operador de la máquina podrá elegir, mediante un selector, entre tres modos de dirección diferentes ("normal", "paso de perro" o "coordinado").

La dirección de las ruedas delanteras se realiza a través del volante y unos sensores mantienen automáticamente las ruedas traseras en posición de marcha recta.

Sin embargo, también es posible dirigir las ruedas mediante un joystick, independientemente de las ruedas delanteras.

Sistema hidráulico

Sistemas hidráulicos independientes para el accionamiento de traslación, las funciones de ajuste y el radiador.

Las bombas hidráulicas se accionan mediante una caja de distribución desde el motor diesel.

Instalación eléctrica

Equipo de 24 voltios con arrancador, alternador trifásico y 2 baterías de 12 voltios, así como un completo equipo de iluminación de trabajo, incluyendo dos lámparas con pie magnético que se pueden colocar en cualquier lugar deseado.

Sistema de reciclaje en frío: Instalación de inyección para agua o ligantes con una barra de inyección (800 l/min)

La instalación de inyección consta de un sistema de dosificación controlado por microprocesadores, una bomba excéntrica, una barra de inyección con 16 toberas y un dispositivo de control del caudal.

La bomba transporta el medio líquido (p. ej. agua o emulsión de asfalto) del camión cisterna a la barra de inyección. La capacidad máxima de transporte de la bomba helicoidal excéntrica asciende a 800 l/min.

Un flujómetro controla el caudal y transmite los datos al sistema de regulación, el cual regula la adición de ligantes o de agua en función de los parámetros previamente seleccionados.

Un dispositivo automático de cierre permite abrir y cerrar las diferentes toberas por medio de cilindros hidráulicos.

De esta forma es posible ajustar la cantidad

de ligante a la anchura de trabajo. La limpieza de las toberas se efectúa automáticamente.

Instalación de inyección para agua con una barra de inyección

La instalación de inyección consta de un sistema de dosificación controlado por microprocesador, una bomba, una barra de inyección manual con 16 toberas y un dispositivo de control del caudal.

La bomba transporta el agua desde un camión cisterna a la barra de inyección. La capacidad máxima de transporte de la bomba asciende a 1.800 l/min. Un flujómetro controla el caudal y transmite los datos al sistema de regulación, el cual regula la adición de agua en función de los parámetros seleccionados. Es posible ajustar manualmente la cantidad de ligante añadido a la anchura de trabajo.

Equipos de llenado

Llenado de agua y gasóleo a través de una boquilla de alimentación de gran volumen.

Seguridad durante el transporte

Anillas de amarre seguras para fijar la máquina en un camión de plataforma baja o para la carga mediante grúa.

Equipamiento	Estabilizadora WR 2000 XL
Bastidor/Puesto de mando	
Asiento del conductor con pupitres de mando, ajuste continuo, girable en un ángulo de 90°	○
Pintura especial	●
Control/Nivelación	
Control mediante microcontroladores	○
CGC (Centro Gráfico del Cockpit)	○
Sensor de inclinación transversal para la regulación de la inclinación transversal	●
Unidad de fresado	
Sistema de portapicas HT13 con un diámetro de vástago de 25 mm	○
Sistema de portapicas recambiables HT11 con un diámetro de vástago de 22 mm	●
Barra quebrantadora	●
Eyector neumático de picas	●
Dispositivo hidráulico para el giro del tambor (para el cambio de herramientas)	●
Sistema de reciclaje en frío	
Instalación de inyección con 1 bomba y 1 barra de inyección automática (800 l/min)	●
Instalación de inyección con 1 bomba y barra de inyección (1.800 l/min)	●
Otros	
Insonorización	○
Filtro ciclónico de aire	○
Iluminación de trabajo (desmontable)	○
Faros de advertencia	○
Bocina, bocina de marcha atrás y espejo retrovisor	○
Enganche para remolque	○
Dirección en cuatro ruedas	○
Anillas para carga y amarre	○
Amplio juego de herramientas	○
Marca CE	○
Control de seguridad por la asociación de previsión contra accidentes de trabajo	○
Amplio paquete de seguridad con interruptores de DESCONEJÓN DE EMERGENCIA	○
Sistema de aire a presión	○
Limpiador a alta presión	●
Funcionamiento de la estabilizadora en frío con aceite hidráulico biológico	●

○ De serie ● Opcional



Wirtgen GmbH
Reinhard-Wirtgen-Strasse 2 · 53578 Windhagen · Alemania
Tel.: +49 (0) 26 45/131-0 · Fax: +49 (0) 26 45/131-242
Internet: www.wirtgen.com · E-Mail: info@wirtgen.com